

KASMAQ

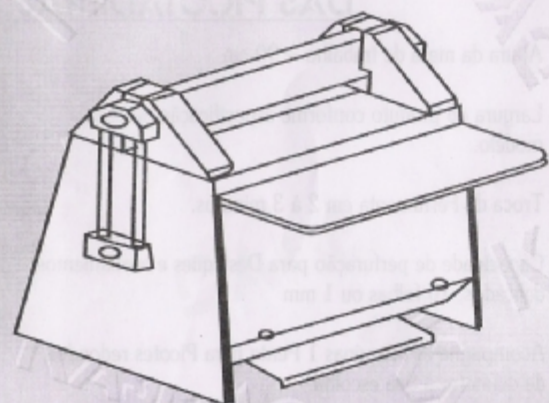

PERFURADORA 920

Características:

Largura máx. do produto 920 mm
Capacidade de perfuração 30 folhas ou
3,5 mm
Operação 30/45 golpes/min
Velocidade da máquina 165 golpes/min
Potência Instalada 1CV

PERFURADORA 700

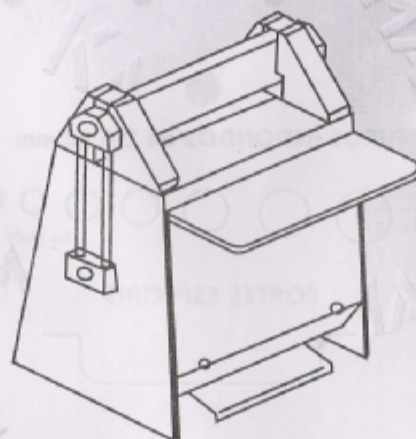

Características:

Largura máx. do produto 700 mm
Capacidade de perfuração 30 folhas ou
3,5 mm
Operação 30/45 golpes/min
Velocidade da máquina 170 golpes/min
Potência Instalada 0,78 CV

KASMAQ

KASMAQ

PERFURADORA 500

Características:

Largura máx. do produto 500 mm
Capacidade de perfuração 30 folhas ou
3,5 mm
Operação 30/45 golpes/min
Velocidade da máquina 170 golpes/min
Potência Instalada 0,75 CV

